

SÄKERHETSFÖRESKRIFTER

Helsingborgs Hamn juni 2017



Förord

Vår verksamhet är komplex och innehåller situationer där samordningen mellan många aktörer måste fungera för en säker arbetsmiljö. Särskilt mötet mellan människa och maskin i vår arbetsmiljö är riskfyllt.

HHAB har ambitionen att alltid vara en trygg och säker arbetsplats. Det är något vi skapar tillsammans och i syfte att uppnå detta behöver vi ha gemensamma rutiner:

De flesta av dessa rutiner är självklara men även det självklara behöver vara dokumenterat skriftligt. Tillsynsmyndigheter har identifierat vårt behov av rutiner och bett oss klargöra. Detta dokument innehåller de grundläggande rutiner vi behöver; rutiner som vid behov kan revideras.

Fastställda rutiner kan i arbetssituationer för den enskilde vara en personlig begränsning men rätt avvägt något som är till fördel för alla inblandade. Det är när vi tillsammans på ett kompetent sätt utför svåra arbetsuppgifter samordnat som en säker arbetsmiljö uppstår. Jag ber just dig att bidra med din del.

För vår uppföljning av att samtliga har tagit del av rutinerna kommer samtliga anställda att få kvittera dessa.

Gemensamma rutiner ger en säker arbetsmiljö!

Niels Vallø
VD

Innehåll

Förord	2
Ordningsregler	4
Formella	4
Interna	4
Alkohol/droger	4
Skaderapportering	4
Vid larm till 112	4
Arbetsmiljöansvar	
Samordningsansvar	5
Fartygsanlöp/avgångar från nedan nämnda terminaler	5
Combiterminalen, Oljeterminalen, Skåneterminalen och Västhamnen	5
Spannmålsterminalen	5
Entreprenörer	5
Heta arbeten	5
Skyddskläder	6
Skyddsutrustning	7
Trafikregler	8
Terminalområde (inhägnat) – definition	8
Block – definition	8
Hastighet	8
Fordonstyper	8
Roterande varselljus	8
Trafikregler på "Interna körvägar":	8
Trafikregler inom "arbetsområde" gäller:	9
Kartor	10
Körvägar personbilar	10
Körvägar på containeryta	10
Kunskapskrav	11
Körkortskrav	11
Truckförare	11
Arbetsplattformar	11
Kranar	11
Järnväg	11
Farligt gods	11
Toplift/Reachstaker – Last-/lossning av container	12
Förtöjningsarbete	13
Pellets	13
Lossning av fartyg	13
Externa besök i pelletsladan	13
Farligt gods	13
Explosiva varor	13

Ordningsregler

Formella

För att vara en del av transportsystemet till sjöss krävs att HHAB uppfyller krav gällande det globala sjöfartsskyddet (ISPS). I Sverige kontrollerar Transportstyrelsen att dessa uppfylls. Krav som skall uppfyllas är:

Endast av HHAB auktoriserade fordon och personer får vistas inom terminalområdet.

Interna

- Respektive inhägnad terminal har en trafikplan.
- Parkering av maskiner och utrustning skall följa ordningen i fastställd trafikplan.
- Vid förflyttning av fordon skall föraren alltid ha fullt fokus på själva körningen. Det innebär att användning av mobiltelefon, "smartphones", aktivt arbete med truckdator m.m. skall ske när fordonet är stillastående. Föraren skall alltid ha full uppmärksamhet på omgivningen.
- Det råder rökförbud inomhus samt i samtliga fordon.
- Externa besök i område där det bedrivs stuveriproduktion skall om det inte är uppenbart onödigt förämnas till Hamn och Terminaldrift. Besöksansvarig skall vara utsedd.

Alkohol/droger

Den som vistas inom HHABs område får inte vara påverkad av alkohol eller droger. Vid misstanke om påverkan, skall vederbörande genomgå alkotest.

Skaderapportering

Samtliga incidenter, som tillbud och olyckor, som har miljö-/arbetsmiljöpåverkan skall rapporteras till närmsta chef.

Brott mot ISPS skall rapporteras på samma sätt.

Vid larm till 112, uppge:

- Vad har hänt
 - Var har det hänt
 - Hur många är skadade
 - När hände det
 - Vilka åtgärder är vidtagna
 - Vem är det som larmar
 - Kontaktuppgifter till dig
- Utse chef på plats, återrapportering sker till närmsta högre chef.
Avdela personal som möter räddningstjänst.

Arbetsmiljöansvar

HHAB ansvarar för att egen personal har relevant utbildning för de arbetsuppgifter de skall utföra.

Samordningsansvar

Fartygsanlöp/avgångar från nedan nämnda terminaler

Vid anlöp och avgångar för fartyg inom nedan nämnda terminaler är tjänstgörande hamnstyrman samordningsansvarig.

Combiterminalen, Oljeterminalen, Skåneterminalen och Västhamnen

HHAB är samordningsansvarig för verksamhet inom inhägnade terminalområden. Inom egna depåer i oljeterminalen är respektive depåinnehavare samordningsansvarig.

Spannmålsterminalen

Vid last-/lossningsarbete som sker, utan HHAB:s medverkan, har Svenska Lantmännen AB samordningsansvaret.

Vid lossning som kräver kompletterande med personal från HHAB ombord, övertar HHAB samordningsansvaret under den tid detta arbete utförs. Motsvarande gäller då HHAB, eller arbete beställt av HHAB hos extern leverantör; utför underhåll på kajanläggning inom spannmålsterminalen.

Övrigt dagligt utnyttjande av körytor inom kajområde för angöring av anläggningar tillhörande Svenska Lantmännen AB samordnas av Svenska Lantmännen AB.

Inom IPOS område är de samordningsansvariga för allt arbete som utförs där.

Entreprenörer

HHAB har samordningsansvaret för de entreprenörer som utför arbete åt HHAB. Entreprenörsförsäkrans skall upprättas innan arbetet påbörjas.

Heta arbeten

Innan "Heta arbeten" påbörjas skall HHAB:s riktlinje för "Heta arbeten" vara uppfylld.

Skyddskläder

- Alla som vistas utomhus i terminalområdet skall bära varselkläder, minst nivå 3 på överkroppen (enligt godkänd standard, EN 471 alt. EN 20471).
- All HHAB:s personal skall använda HHAB:s skyddskläder.
- Förstärkningskläder, vid utomhusarbete (regn, vinter) ska även underkroppen ha kompletterande varselklädsel.
- Personal i den direkta produktionen (Stuveri eller service) skall alltid bära skyddsskor (minst S1+P).
- Skyddshjälm enligt EN 397 skall bäras inom kranområdet, på båt, på arbete på högre höjd och vid andra arbeten där riskbedömning visat att skyddshjälm behövs.

För personal i produktionen innebär det följande godtagbara kombinationer:

Minimikravet uppfylls med väst i klass 3 på överkroppen samt skyddsskor. Det finns andra plagg för överkroppen som uppfyller klass 3, t.ex. midje-, regn- och fleecejacka. På underkroppen skall varselbyxor bäras.



Eftersom produktion bedrivs med hjälp av kran måste personer som vistas inom detta område bära skyddshjälm.



Vid arbete i maskinhytt behöver inte varselklädsel bäras.

OBS! Då hytten lämnas gäller ovanstående varselklädsel.



Beskrivna kombinationer är framtagna och bedömda i för HHAB utförd riskbedömning gällande skyddskläder. Utförs heta arbeten skall skyddskläderna vara flamsäkra (ex. EN 531). Heta arbeten utomhus innebär krav på både varselfärg och flamskydd.

Skyddsutrustning

Ögonskydd och/eller ansiktsmask skall bäras när så anvisas av arbetsledning.

En lämplig flytväst skall användas vid förtöjningsarbete och annat arbete där det finns särskild risk för att falla i vattnet.

Vid risk för fall där fallhöjden är två meter eller mer skall fallskyddsutrustning användas.

Trafikregler

Terminalområde (inhägnat) – definition

Inhägnat terminalområde utgörs av ett område vars yttre gräns mot omvärlden är möjligt att försluta. Yttre gräns är avgränsad med staket och grindar.

Inom terminalområdet är körbara ytor indelade i "arbetsområden" och "interna körvägar". Avgränsningarna mellan de olika typerna framgår på kartblad som fastställs av HHAB.

Anm: Primärt trafikeras arbetsområden enbart av truckar. För varje arbetsområde finns en eller flera omlastningsplatser där överlämning av lastade enheter sker mellan arbetande truck och transporterande fordon. Omlastningsplatser är en del av närliggande arbetsområde.

Block – definition

Ett arbetsområde kan vara indelat i block. Block, med ev. kompletterande beteckning, används för att precisera positionen i ett arbetsområde.

Hastighet

Förare skall inom inhägnat terminalområde alltid använda en för aktuell situation anpassad hastighet, dock är högsta tillåtna hastighet på "intern körväg" 30 km/h och inom arbetsområde gäller sikt fart ').

Fordonstyper

Endast personbilar, eller större fordon, är normalt tillåtna för förflyttning inom terminalområdet utöver de arbetsfordon som deltar i produktionen. Cyklar, mopeder, motorcyklar, 4-hjuliga motorcyklar är EJ tillåtna.

Undantag, för ovan nämnda fordon: Cykling är tillåten på SKT (för produktionspersonal) på markerad gång-/cykelväg.

Roterande varselljus

Samtliga fordon, tillåtna att framföras inom inhägnat terminalområde inklusive färd på internvägar, och som ej deltar i den direkta produktionen, skall använda påslaget roterande varselljus.

Vid förflyttning mellan arbetsområden skall "intern körväg" användas. Körfältsanvisningar skall följas. Dessa regler gäller oavsett trafikbelastning och tidpunkt på dygnet. Längre transporter inom ett arbetsområde skall normalt också utnyttja de "interna körvägarna".

Trafikregler för "Interna körvägar":

Samma trafikregler gäller som på "externt" vägnät. Detta innebär bl.a.

- Högertrafik gäller.
- "Intern körväg" skall betraktas som en huvudled där angörande trafik från "arbetsområden" skall tillämpa utfartsregeln.
- Högerregel gäller mellan fordon som båda befinner sig på "intern körväg".

Trafikregler inom "arbetsområde" gäller:

- Arbetande truck i arbetsområde har företräde gentemot annat fordon.
- Vid utfart från arbetsområde till "intern körväg" har den som lämnar arbetsområdet skyldighet att tillämpa utfartsregeln: VÄJNINGSPLIKT.
- Arbetande truck med lastat ok får inte köra på "intern körväg". Körväg får dock korsas.
- Vid behov av kontakt med maskinförare: ta kontakt med PDL (produktionsledare) som anropar via COM-radio med bestämd tid och plats för mötet.
- Gå ej under hängande last.
- Inom arbetsområde gäller sikt fart ¹⁾).

¹⁾ Anpassad hastighet som medger att fordon kan stanna inom halva siktsträckan så att kollision med ett mötande fordon som också framförs i halv sikt fart kan förhindras.

Körvägar personbilar

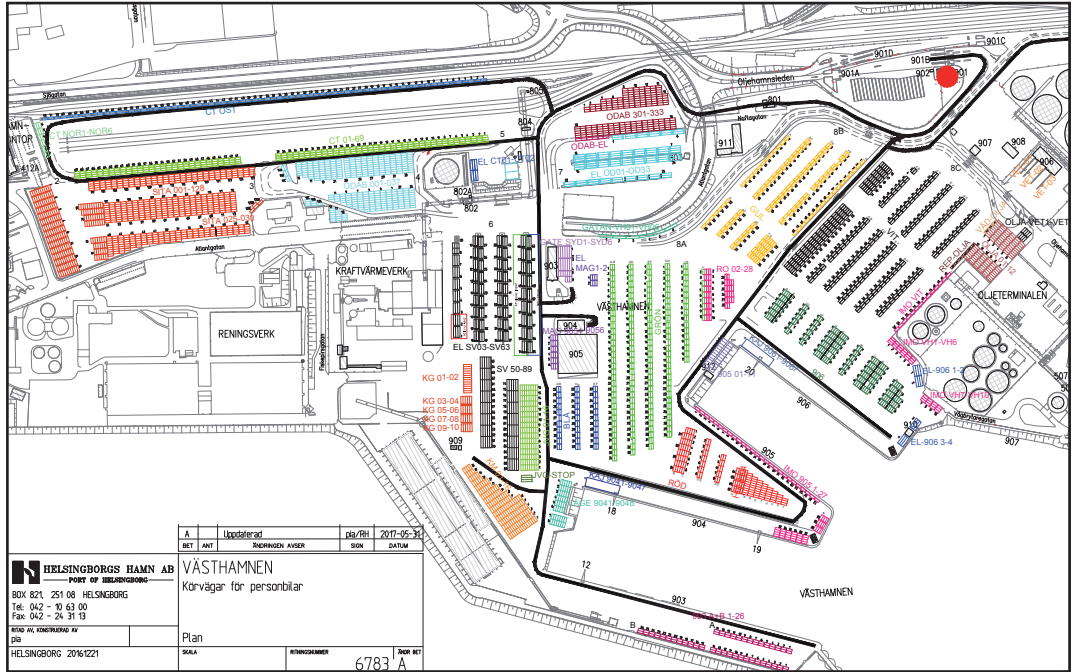

Körvägar på containeryta

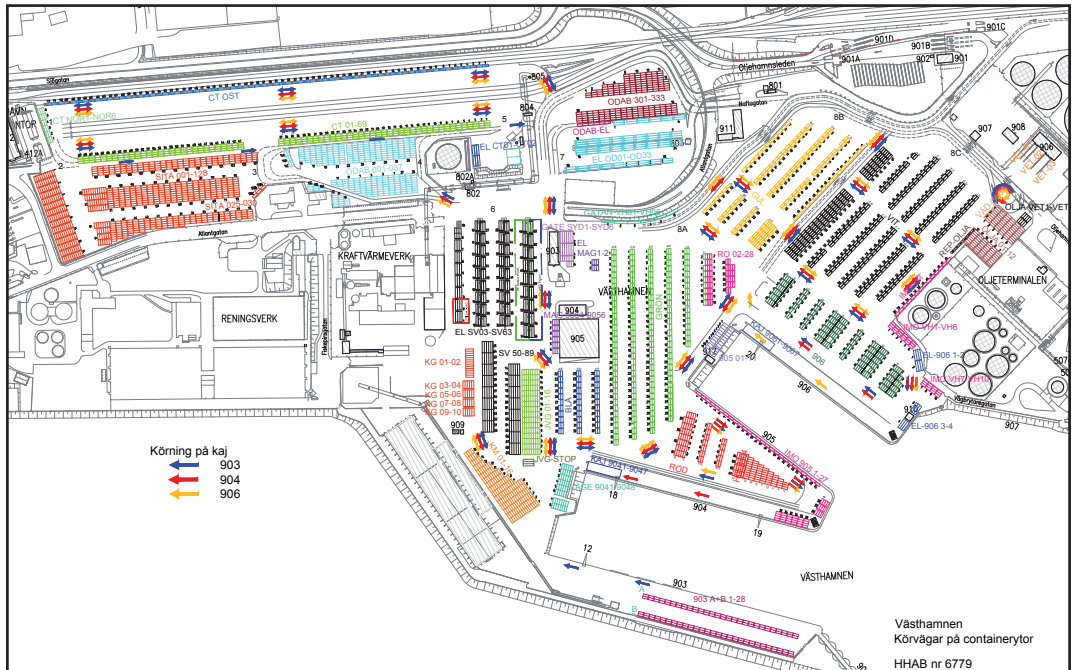

Kunskapskrav

Körkortskrav

Samma körkortskrav som gäller utanför inhägnat terminalområde gäller för fordon som framförs inom inhägnat terminalområde.

Truckförare

Minsta körkortskrav är traktorkort. Kunskapskrav för aktuell typ av truck skall styrkas med utbildningsbevis. HHAB skall utfärda körtillstånd för de truckar som den anställde får framföra.

Arbetsplattformar

Kunskapskrav för aktuell typ av arbetsplattform skall styrkas med utbildningsbevis. HHAB skall utfärda körtillstånd för de arbetsplattformar som den anställde får framföra.

Kranar

Kunskapskrav för aktuell typ av kran skall styrkas med utbildningsbevis. HHAB utfärdar körtillstånd för de kranar som den anställde får framföra.

Järnväg

HHAB innehar en järnvägsanläggning. Speciella regler för arbete på och i kring en järnvägsanläggning finns. För anläggningen finns en trafiksäkerhetsinstruktion (TRI). Kontroll av vagnar eller motsvarande kan utföras som "egenarbete i säkerszonen" men de flesta underhållsarbeten kräver skriftligt utfärdade arbetstillstånd (A-skydd).
Läs mer i TRI.

Farligt gods

Personal vars arbetsområde hanterar farligt gods, ska vara utbildade i enlighet med avsnitt 1.3.2 i ADR-S.

Toplift/Reachstaker – Last-/lossning av container

Efter det att lastbil kört in i terminalområdet, får lastbilschauffören ej lämna lastbilen mer än vid nedan tillåtna tillfällen. Vid last-/lossningsplatserna gäller följande:

- Lastbilschauffören får gå runt lastbilen, dock ej längre ifrån än 2 meter; för att låsa upp/låsa containerlåsen.
- Lastbilschauffören skall sedan ställa sig invid framdörren på sin bil på den sidan varifrån trucken skall lossa/lasta enheten (grön prick).
- Ögonsamband skall sedan etableras mellan truckföraren och lastbilsföraren. Lastbilsföraren ger sedan klartecken till truckföraren att enheten är uppläst.
- Önskar lastbilschauffören att besiktiga tomenhet invändigt, görs tecken "peka mot ögonen". Truckföraren sätter då ner enheten för besiktning. Placering skall ske så att truckföraren och lastbilschauffören ser varandra hela tiden. Truckföraren skall ge klartecken till lastbilschauffören när besiktning kan ske. När besiktning är gjord skall lastbilschauffören ställa sig vid framdörren igen och ge klartecken till truckföraren.
- Eventuellt medföljande person skall vid last-/lossning stanna kvar i lastbilshytten.
- Lastbilsförare som vistas utanför sitt fordon inom terminalområdet skall bära varselkläder på överkroppen (se bild).

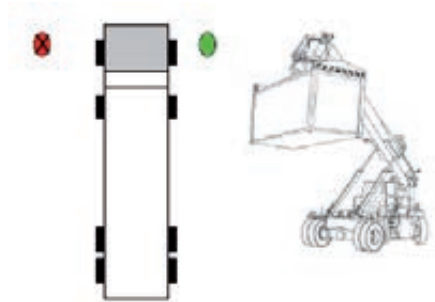

Om dessa regler ej följs har truckföraren order om att ej tillhandahålla service.

Förtöjningsarbete

Det är ett krav i §36 "Hamnarbete" [AFS 2001:9] att flytväst skall användas vid förtöjningsarbete.

HHAB följer den rekommendation på typ av flytväst som föreskriften anvisar. Det innebär att flytvästen skall ha en märkning som visar att den uppfyller "standard SS-EN 399-275N, SS-EN 396-150N eller SS-EN 395-100N."

Pellets

Lossning av fartyg

Vid fartygets ankomst skall produktionsledaren utföra en "samlad bedömning" av arbetsmiljön ombord. Bedömningen skall kompletteras av mätningar. Bedömningen, inklusive senare mätning, skall resultera i en säker arbetsmiljö innan produktionsledaren beviljar arbete. Godtagbar bedömning och mätresultat verifierade av skyddsombud/signalman på blankett "Checklista – Mätning" ger produktionsledaren rätt att sätta igång arbetet. Rutinen är beskriven i ett separat dokument – "CHECKLISTA – SAMLAD BEDÖMNING VID ANKOMST/BULKFARTYGG TILL KAJ"

Externa besök i pelletsladan

Vid pågående lossning av fartyg skall alltid ansvarig produktionsledare kontaktas för närmare besked. Pågår ej lossningsarbete av fartyg skall besökaren kontakta kontrollrummet, ÖKAB (Värmeverket) på 042 – 490 39 45.

Oavsett vilken väg besöket anmäler sin ankomst skall produktionsledare eller ÖKAB via telefon därefter meddela tjänstgörande personal från HHAB i pelletsladan på 070 – 377 80 05.

Interna besök från kollegor inom HHAB kan söka direkt kontakt med tjänstgörande personal i pelletsladan för samordning av sitt besök.

Farligt gods

Explosiva varor

Generellt utgår HHAB ifrån att allt förpackat farligt gods som hanteras enligt bestämmelserna IMDG, RID-S och ADR-S innebär acceptabla risker och kan därmed hanteras i hamnområdet och transporteras ut och in via respektive transportslag.

