

Kunskapskrav

Körkortskrav

Samma körkortskrav som gäller utanför inhägnat terminalområde gäller för fordon som framförs inom inhägnat terminalområde.

Truckförare

Minsta körkortskrav är traktorkort. Kunskapskrav för aktuell typ av truck skall styrkas med utbildningsbevis. HHAB skall utfärda körtillstånd för de truckar som den anställde får framföra.

Arbetsplattformar

Kunskapskrav för aktuell typ av arbetsplattform skall styrkas med utbildningsbevis. HHAB skall utfärda körtillstånd för de arbetsplattformar som den anställde får framföra.

Kranar

Kunskapskrav för aktuell typ av kran skall styrkas med utbildningsbevis. HHAB utfärdar körtillstånd för de kranar som den anställde får framföra.

Järnväg

HHAB innehar en järnvägsanläggning. Speciella regler för arbete på och i kring en järnvägsanläggning finns. För anläggningen finns en trafiksäkerhetsinstruktion (TRI). Kontroll av vagnar eller motsvarande kan utföras som "egenarbete i säkerszonen" men de flesta underhållsarbeten kräver skriftligt utfärdade arbetstillstånd (A-skydd). Läs mer i TRI.

Farligt gods

Personal vars arbetsområde hanterar farligt gods, ska vara utbildade i enlighet med avsnitt 1.3.2 i ADR-S.

Toplift/Reachstaker – Last-/lossning av container

Efter det att lastbil kört in i terminalområdet, får lastbilschauffören ej lämna lastbilen mer än vid nedan tillåtna tillfällen. Vid last-/lossningsplatserna gäller följande:

- Lastbilschauffören får gå runt lastbilen, dock ej längre ifrån än 2 meter; för att låsa upp/låsa containerlåsen.
- Lastbilschauffören skall sedan ställa sig invid framdörren på sin bil på den sidan varifrån trucken skall lossa/lasta enheten (grön prick).
- Ögonsamband skall sedan etableras mellan truckföraren och lastbilsföraren. Lastbilsföraren ger sedan klartecken till truckföraren att enheten är upplåst.
- Önskar lastbilschauffören att besiktiga tomenhet invändigt, görs tecken "peka mot ögonen". Truckföraren sätter då ner enheten för besiktning. Placering skall ske så att truckföraren och lastbilschauffören ser varandra hela tiden. Truckföraren skall ge klartecken till lastbilschauffören när besiktning kan ske. När besiktning är gjord skall lastbilschauffören ställa sig vid framdörren igen och ge klartecken till truckföraren.
- Eventuellt medföljande person skall vid last-/lossning stanna kvar i lastbilshytten.
- Lastbilsförare som vistas utanför sitt fordon inom terminalområdet skall bära varselkläder på överkroppen (se bild).

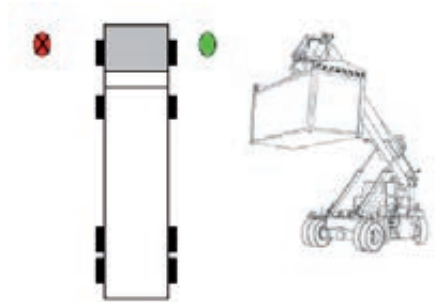

Om dessa regler ej följs har truckföraren order om att ej tillhandahålla service.

Förtöjningsarbete

Det är ett krav i §36 "Hamnarbete" [AFS 2001:9] att flytväst skall användas vid förtöjningsarbete.

HHAB följer den rekommendation på typ av flytväst som föreskriften anvisar. Det innebär att flytvästen skall ha en märkning som visar att den uppfyller "standard SS-EN 399-275N, SS-EN 396-150N eller SS-EN 395-100N."

Pellets

Lossning av fartyg

Vid fartygets ankomst skall produktionsledaren utföra en "samlad bedömning" av arbetsmiljön ombord. Bedömningen skall kompletteras av mätningar. Bedömningen, inklusive senare mätning, skall resultera i en säker arbetsmiljö innan produktionsledaren beviljar arbete. Godtagbar bedömning och mätresultat verifierade av skyddsombud/signalman på blankett "Checklista – Mätning" ger produktionsledaren rätt att sätta igång arbetet. Rutinen är beskriven i ett separat dokument – "CHECKLISTA – SAMLAD BEDÖMNING VID ANKOMST/BULKFARTYGG TILL KAJ"

Externa besök i pelletsladan

Vid pågående lossning av fartyg skall alltid ansvarig produktionsledare kontaktas för närmare besked. Pågår ej lossningsarbete av fartyg skall besökaren kontakta kontrollrummet, ÖKAB (Värmeverket) på 042 – 490 39 45.

Oavsett vilken väg besöket anmäler sin ankomst skall produktionsledare eller ÖKAB via telefon därefter meddela tjänstgörande personal från HHAB i pelletsladan på 070 – 377 80 05.

Interna besök från kollegor inom HHAB kan söka direkt kontakt med tjänstgörande personal i pelletsladan för samordning av sitt besök.

Farligt gods

Explosiva varor

Generellt utgår HHAB ifrån att allt förpackat farligt gods som hanteras enligt bestämmelserna IMDG, RID-S och ADR-S innebär acceptabla risker och kan därmed hanteras i hamnområdet och transporteras ut och in via respektive transportslag.